

DEWALT®



INSTRUCTION MANUAL
GUIDE D'UTILISATION
MANUAL DE INSTRUCCIONES

SAVE THESE INSTRUCTIONS FOR FUTURE USE
CONSERVER CES CONSIGNES POUR UTILISATION ULTÉRIEURE
GUARDE ESTAS INSTRUCCIONES PARA VOLVER A CONSULTAR EN EL FUTURO

10 cu. ft. Swivel Cart
Chariot pivotant de 10 pi³
Carro giratorio de 10 ft³

www.DEWALT.com

If you have questions or comments, contact us.
Pour toute question ou tout commentaire, nous contacter.
Si tiene dudas o comentarios, contáctenos.

(800) 448-9282

English (***original instructions***)

3

Français (*traduction des instructions originales*)

10

Español (*traducción de las instrucciones originales*)

14

Definitions: Safety Alert Symbols and Words

- ⚠ DANGER:** Indicates an imminently hazardous situation which, if not avoided, **will** result in **death or serious injury**.
- ⚠ WARNING:** Indicates a potentially hazardous situation which, if not avoided, **could** result in **death or serious injury**.
- ⚠ CAUTION:** Indicates a potentially hazardous situation which, if not avoided, **may** result in **minor or moderate injury**.
- ⚠** Used without word indicates a safety related message.
- NOTICE:** Indicates a practice **not related to personal injury** which, if not avoided, **may** result in **property damage**.

- ⚠ WARNING:** Read all safety warnings and all instructions.
Failure to follow the warnings and instructions may result in serious injury.
- 🚫 WARNING:** To reduce the risk of injury, read the instruction manual.

Fig. 1

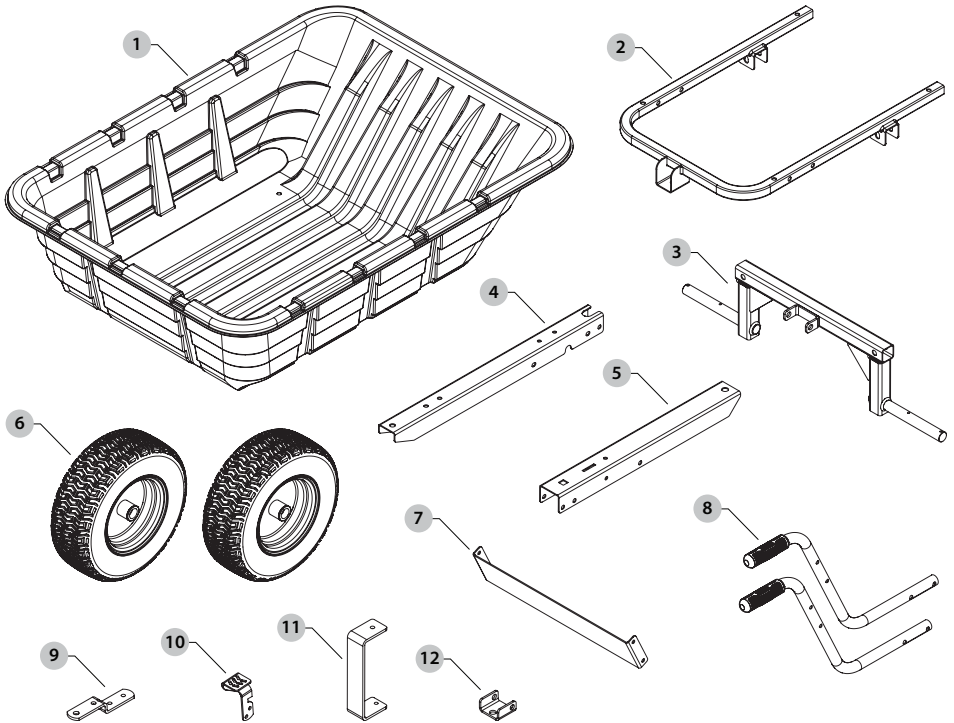

DESCRIPTION	PART #	QTY.	DESCRIPTION	PART #	QTY.
1 Poly Bed	2-196	1	7 Handle Support Plate	2-625YL1	1
2 Frame	6-58YL1	1	8 Ass'y, Handle w/Grip	6-819	2
3 Axle	6-59YL1	1	9 Hitch Bracket	23687-CBL3	1
4 Front Tongue	2-434YL1	1	10 Foot Pedal Latch	28258-CBL3	1
5 Rear Tongue	6-891YL1	1	11 Stand Bracket	2-437YL1	1
6 Wheel	42159G	2	12 Pivot Clevis	28750YL1	1

Fig. 2

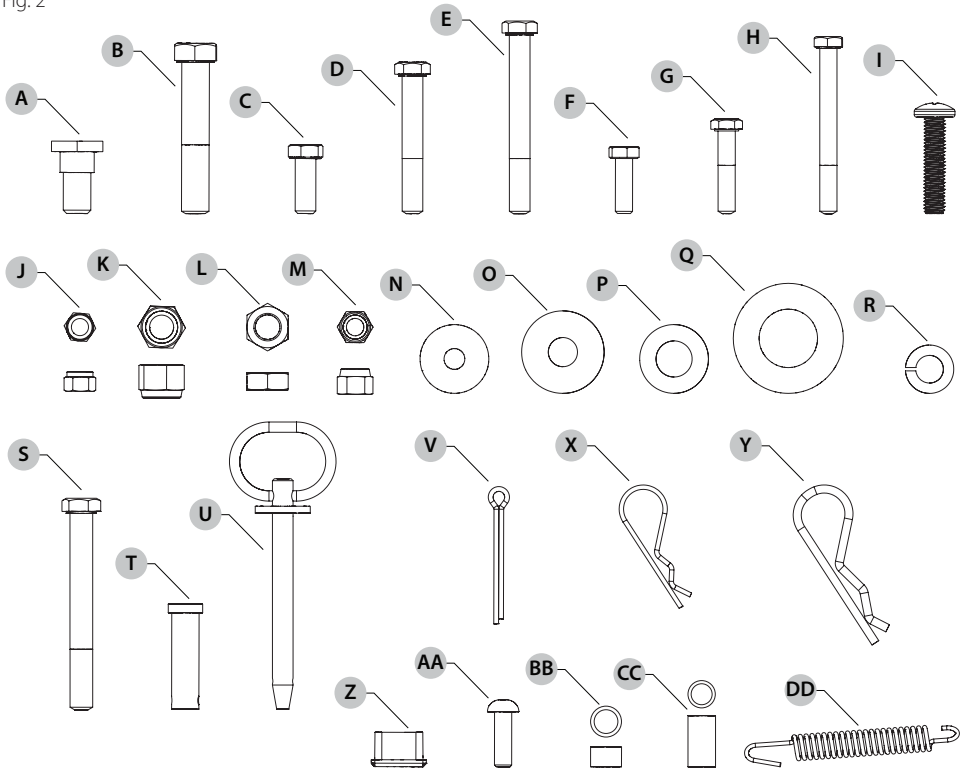

DESCRIPTION	PART #	QTY.	DESCRIPTION	PART #	QTY.
A BOLT, 1/2-20 X 1-1/8	47363	1	P WASHER, .656 X 1.25 X .059	R19212016	1
B BOLT, HEX 1/2-13 X 2-3/4 GR5	43510	2	Q WASHER, 1" SAE 1.06 X 2 X .13	43528	4
C BOLT, HEX 3/8-16 X 1 GR5	43001	2	R WASHER, LOC 1/2	43353	1
D BOLT, HEX 3/8-16 X 2-1/2 GR5	43432	4	S BOLT, 1/2-13 X 3.25	4-48	1
E BOLT, HEX 3/8-16 X 3-1/4 GR5	46938	2	T PIN, CLEVIS 1/2 X 1-3/4	HA23638	1
F BOLT, HEX 5/16-18 X 1 G5	43063	2	U PIN, CLEVIS 3/8 X 3 w/LOOP	2-626	1
G BOLT, HEX 5/16-18 X 1-1/2 G5	43085	4	V PIN, COTTER 3/16 X 2	46855	4
H BOLT, HEX 5/16-18 X 3 GR5	46782	1	X PIN, HAIR COTTER 3/32 X 2-5/1	43343	1
I BOLT, TRUSSHEAD 3/8-16 X 1.75	2-96	4	Y PIN, HAIR COTTER 5/32 X 3	714-0117	1
J NUT, HEX .312-18 NYLOC	47810	8	Z PLUG, 1 SQ X 16 GA	41778	2
K NUT, HEX 1/2-13 NYLOCK	41657	3	AA SCREW, RH SLOT 5/16-18 X 1.0	42673	1
L NUT, HEX 1/2-20 JAM	HA124934	1	BB SPACER, .310ID X .560OD X .36	23727	1
M NUT, HEX 3/8-16 NYLOC	HA21362	11	CC SPACER, 1/2 OD X 14 GA X .87	4-49	2
N WASHER, .378 X 1.25 X .061	141	4	DD SPRING, EXTENSION PLTD	47408	1
O WASHER, .531 X 1.5 X .134	R19172410	1	EE SPRING PULLER (NOT SHOWN)	47622	1

Fig. 3

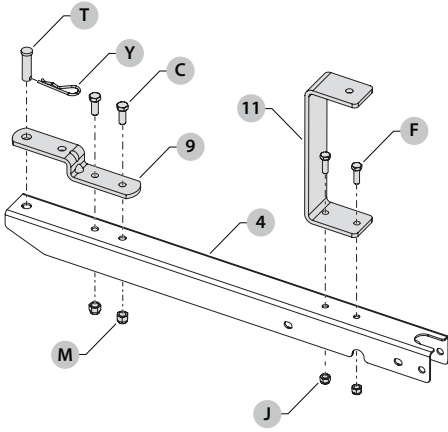

Fig. 4

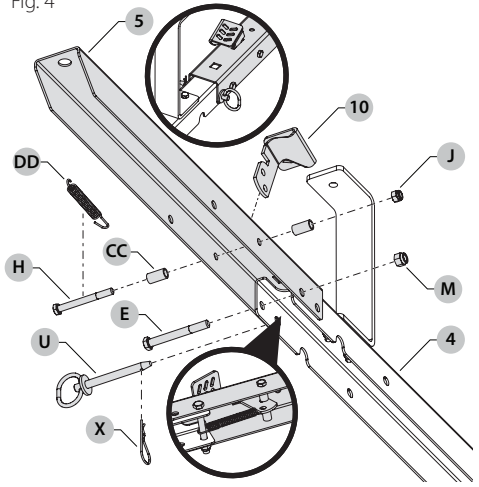

Fig. 5

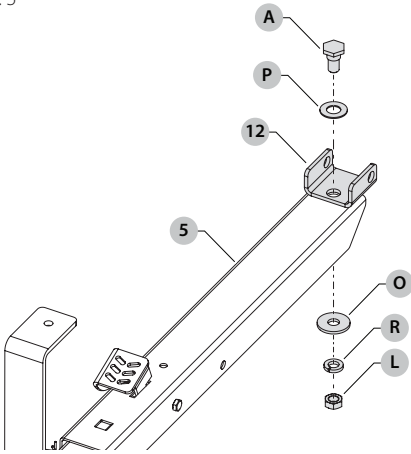

Fig. 6

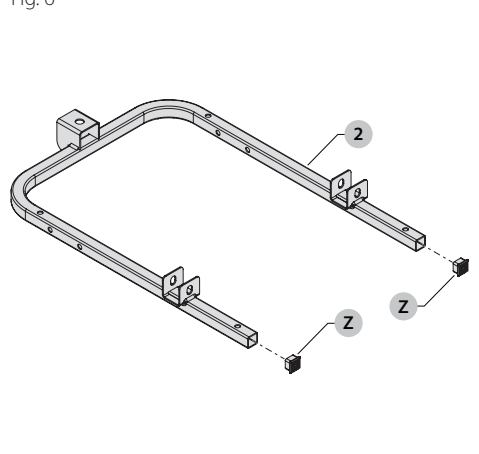

Fig. 7

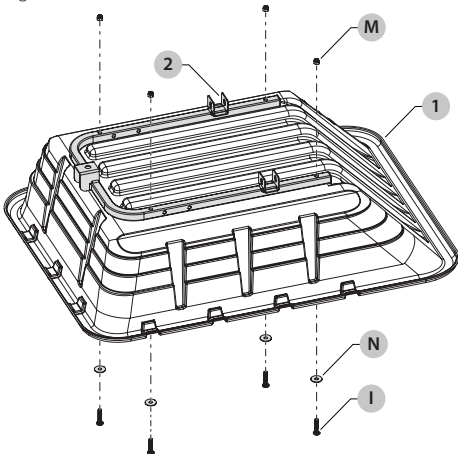

Fig. 8

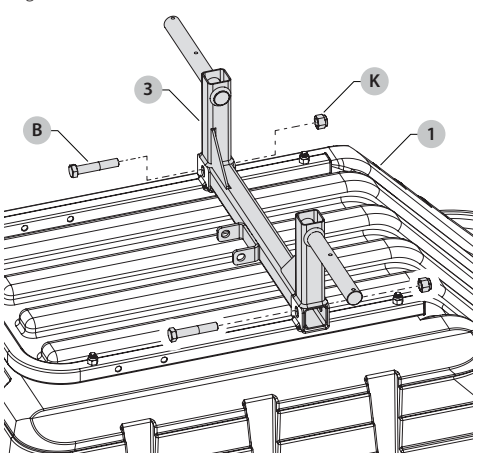

Fig. 9

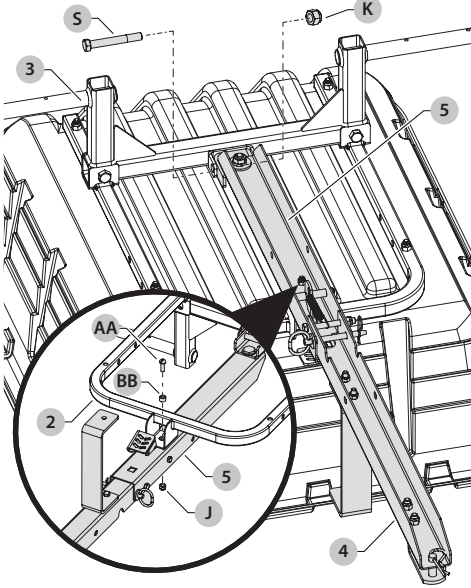

Fig. 10

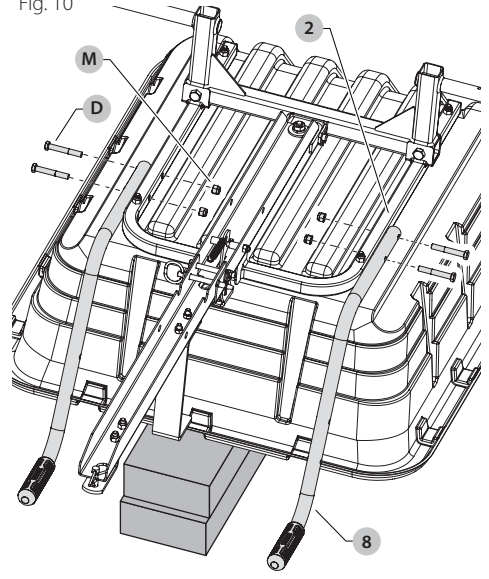

Fig. 11

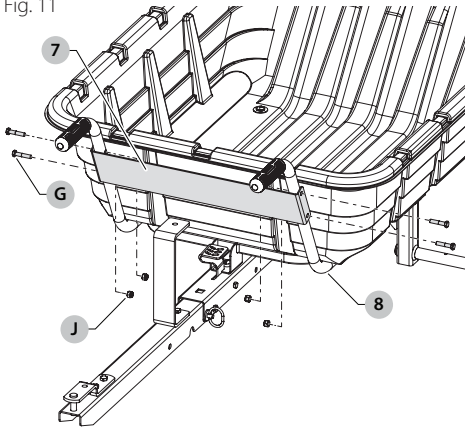

Fig. 12

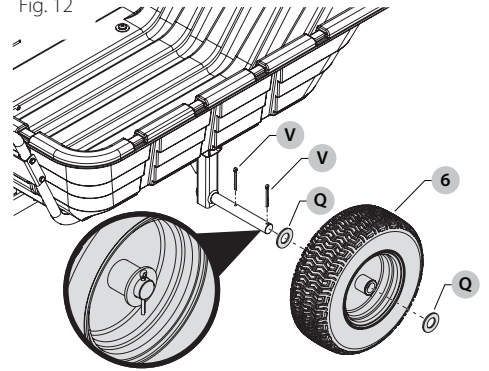
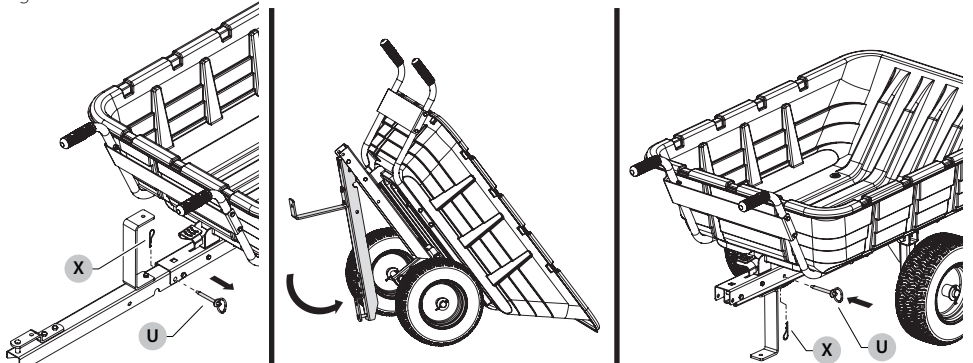

Fig. 13



IMPORTANT SAFETY INSTRUCTIONS

READ ALL INSTRUCTIONS BEFORE USING THIS TRACTOR CART

When using this tractor cart, basic safety precautions should always be followed:

⚠ WARNING: When the tractor cart is connected to, or being towed by, a tractor or lawnmower (hereafter referred to as "towing vehicle"), follow all the towing vehicle manufacturer's safety and operating instructions related to the towing vehicle and to the towing operation for a conveyance such as a tractor cart.

⚠ WARNING: Read all safety warnings and all instructions. Failure to follow the warnings and all safety instructions may result in serious injury. All safety precautions should be followed to reduce risk of personal injury or property damage, including but not limited to the following:

- **This tractor cart is intended for use as a lawn and garden utility cart.** Use only as intended. Use only the parts provided to assemble the tractor cart.
- **Maintain control of the tractor cart, and any towing vehicle if connected to the tractor cart, at all times.**
- **Do not allow the tractor cart to carry human or animal passengers.** Keep children, bystanders, and animals away from the work area when using the tractor cart.
- **Stay alert.** Keep hair, loose clothing, fingers, and all body parts away from openings and moving parts, whether the tractor cart is stationary or in motion. Use common sense. Be aware of surroundings.
- **Do not exceed the braking capability of the towing vehicle.** The weight of the load in the tractor cart, or a shift in the load, could affect the braking capability and/or the stability of the towing vehicle.
- **Do not exceed the tractor cart maximum towing speed of 5 mph (8 km/h), or the towing vehicle's maximum towing speed, whichever is lower.**
- **Do not exceed the maximum load capacity of 800 lbs (363 kg) when towing (or the towing vehicle's maximum load capacity, whichever is lower), 350 lbs (159 kg) when using swivel feature, or 150 lbs (68 kg) when using wheelbarrow feature.**
- **Do not exceed the tractor cart tire maximum inflation printed on the side of the tire.**
- **Do not use the tractor cart on the highway or on other regulated roadways.**

- **Do not use the tractor cart on a steep slope or incline, or on a grade greater than 10°.**
- **Do not use the tractor cart if it is showing signs of malfunction in any way, if the tractor cart is not working correctly, has been damaged, or has experienced physical impact.**
- **Avoid exposing the tractor cart to flammable or corrosive materials.** Do not burn materials in the tractor cart bed or expose the tractor cart to burning materials or damaging chemicals.
- **Maintain the tractor cart with care.** Follow instructions for proper cleaning, maintenance, and storage.
- **Store when not in use.** Follow recommended storage instructions when not in use.

Additional Safety Instructions

⚠ WARNING: ALWAYS use safety glasses and other personal protection equipment (PPE) during assembly, use, cleaning, or maintenance activities. Everyday eyeglasses are NOT safety glasses. ALWAYS WEAR CERTIFIED SAFETY EQUIPMENT (ANSI Z87.1 eye protection (CAN/CSA Z94.3)).

⚠ CAUTION: Before performing any cleaning or maintenance activities, ensure the tractor cart is detached from any towing vehicle. Ensure the tractor cart is on level ground and immobilized. **Do not** attempt to clean or perform maintenance to the tractor cart while it is in motion.

SAVE THESE INSTRUCTIONS

⚠ WARNING	⚠ ¡ADVERTENCIA!	⚠ ATTENTION
1. DO NOT CARRY PASSENGERS 2. DO NOT EXCEED MAXIMUM TOWING SPEED 3. NOT FOR HIGHWAY USE 4. DO NOT EXCEED LOAD CAPACITY 5. STAY OFF STEEP SLOPES AND GRADES 6. VEHICLE BRAKING AND STABILITY WILL BE AFFECTED BY HEAVY LOADS 7. REFER TO MANUAL FOR FULL INSTRUCTIONS	1. NO CARGUE PASAJEROS 2. NO EXCEDA LA VELOCIDAD MÁXIMA DE REMOLQUE 3. NO USAR EN LA CARRETERA 4. NO EXCEDA LA CAPACIDAD DE CARGA DE LA CARRETERA 5. EVITE LAS SUBIDAS Y BAJADAS EMPINADAS 6. LA CAPACIDAD DE FRENAR Y LA ESTABILIDAD SERÁN AFECTADAS CON CARGAS MAYORES 7. VEAL EL MANUAL PARA LAS INSTRUCCIONES COMPLETAS	1. NE PAS TRANSPORTER DE PASSAGERS 2. NE PAS DEPASSER LA VITESSE MAXIMALE DE REMORQUAGE 3. NE PAS UTILISER SUR L'AUTOROUTE 4. NE PAS DEPASSER LA CAPACITE DECHARGE 5. EVITER LES FORTES PENTES 6. LE FREINAGE ET LA STABILITE DU VEHICULE SERONT TOUCHES PAR DES CHARGES LOURDES 7. CONSULTER LE MANUEL POUR DES INSTRUCTIONS COMPLETES
  		

OPERATION

After the tractor cart assembly is complete, consult the towing vehicle manufacturer's instructions to connect or hitch the tractor cart to the towing vehicle.

When loading material in the tractor cart:

- Place heavier items in the bottom of the tractor cart, and toward the front (closer to the towing vehicle and cart tongue).
- Place lighter, smaller items near the rear and on top.
- Secure loose material in the tractor cart.

If backing up the tractor cart while attached to a towing vehicle, reduce speed and braking to avoid jackknifing the tractor cart.

Tow Cart

1. To convert the cart from push to tow: (See figure 13 on page 6.)
 - a. Remove the 3/8 in. x 3 in. clevis pin (U) and hairpin cotter (X) from the front tongue.
 - b. Pivot the front tongue outward and secure it in the towing position using the 3/8 in. x 3 in. clevis pin (U) and hairpin cotter (X).
 2. Refer to the vehicle owners manual for instructions on safe operation on slopes.
 3. Always test to make sure your tractor has adequate towing and braking capabilities whenever hauling a substantial amount of weight in your cart. Use extra caution when operating on slopes .
- ⚠ CAUTION:** *Vehicle braking and stability may be affected with the addition of an accessory or an attachment. Be aware of changing conditions on slopes.*
4. For best handling and traction, distribute the weight of the load evenly in the cart.
 5. To dump material from the cart, release the spring latch on the tongue by stepping on the foot pedal latch. The cart bed will then tilt backwards to empty its contents. After emptying, pull the front of the bed down toward the cart tongue until the latch snaps into place.
 6. The maximum towing speed for this cart is 5 mph (8 km/h).

Push Cart

⚠ WARNING: *Leave the clevis pin in the latch lock at all times while using the cart as a push cart.*

1. To convert the cart from tow to push: (See figure 13 on page 6)
 - a. Remove the 3/8 in. x 3 in. clevis pin (U) and hairpin cotter (X) from the front tongue.
 - b. Pivot the front tongue into the storage position underneath the rear tongue and secure it using the 3/8 in. x 3 in. clevis pin (U) and hairpin cotter (X).
2. For best handling and to help prevent accidental tipping, distribute the weight of the load evenly in the cart.
3. Do not load more than you can handle and control comfortably (no more than 150 lbs (68 kg)).
4. To dump material from the push cart, lift up on the handle and tilt the cart forward. Be sure that the latch mechanism on the tongue is locked and secured with the clevis pin to prevent accidental release of the latch.

CLEANING

NOTICE: *Never use solvents or other harsh chemicals to clean the tractor cart. These chemicals may weaken the component materials.*

Wipe down exposed components, including the bed interior, after use and/or before storage. Use a cloth dampened only with water and mild soap.

STORAGE

Store the tractor cart in a dry location out of direct sunlight and away from any sources of moisture.

MAINTENANCE

Use a bicycle or similar hand pump to maintain the tire pressure printed on the side of the tire.

⚠ WARNING: *Do not exceed the tractor cart tire maximum inflation printed on the side of the tire.*

REGISTER ONLINE

Thank you for your purchase. Register your product now for:

- **WARRANTY SERVICE:** Registering your product will help you obtain more efficient warranty service in case there is a problem with your product.
- **CONFIRMATION OF OWNERSHIP:** In case of an insurance loss, such as fire, flood or theft, your registration of ownership will serve as your proof of purchase.
- **FOR YOUR SAFETY:** Registering your product will allow us to contact you in the unlikely event a safety notification is required under the Federal Consumer Safety Act.

Register online at www.dewalt.com/register.

Three Year Limited Warranty

The warranty of this product is covered by:
Agri-Fab, Inc. (800) 448-9282

This three (3) year limited warranty gives you, the original product purchaser, specific legal rights. You may also have other rights, which vary from state to state.

Agri-Fab, Inc. (Agri-Fab) warrants to the original product purchaser, that each product will be free from defects in material and workmanship, under normal use and conditions, for a period of three (3) years from the date of purchase. Agri-Fab makes no other express warranties, and all implied warranties, including fitness and merchantability, are limited to three (3) years from the date of shipment from Agri-Fab.

If the product fails to function as intended, call our customer support hotline at +1-800-448-9282. Within the warranty period, Agri-Fab will repair or replace any part found to be defective upon our examination. Agri-Fab reserves the right to require the return of the defective product with the proof of purchase to establish a claim under this warranty. The warranty period is not extended if we repair or replace the product. All shipping expenses will be covered by the customer.

This limited warranty does not cover any damage or defect resulting from transportation, storage, maintenance, improper use, negligence, accident, normal wear, alterations, or operation or any other activity or action which is not in accordance with the instruction manual. Any parts that are deemed wearable parts are not part of the limited warranty.

In no event shall Agri-Fab be liable for any incidental, special, consequential or punitive damages, or for any attorney fees, expenses, losses or delays alleged to be as a consequence of any damage to, failure of, or inadequate product training, but not limited to, any claims for loss of profits.

NOTE: *Limitations on duration of implied warranty and/or consequential damages might not apply to you if your state does not permit them. This warranty gives you specific legal rights in addition to rights you may have under state law.*

© 2022 DEWALT

DEWALT® and GUARANTEED TOUGH® are registered trademarks of the DEWALT Industrial Tool Co., used under license. All rights reserved.

The yellow and black color scheme is a trademark for DEWALT Power Tools and Accessories. Made in China

Manufactured under license and distributed by:

Agri-Fab, Inc.
809 South Hamilton
Sullivan, IL. 61951 U.S.A.

Phone: 1-800-448-9282
www.agri-fab.com

Définitions : Symboles et termes d'alerte de sécurité

 **DANGER** : Indique une situation extrêmement dangereuse qui **entraînera la mort ou des blessures graves** si elle n'est pas évitée.

 **AVERTISSEMENT** : Indique une situation potentiellement dangereuse qui **pourrait entraîner la mort ou des blessures graves** si elle n'est pas évitée.

 **MISE EN GARDE** : Indique une situation potentiellement dangereuse qui, si elle n'est pas évitée, **peut entraîner des blessures mineures ou modérées**.

 Utilisé sans terme indique un message de sécurité.

AVIS : Indique une pratique **non associée aux blessures corporelles** qui **peut entraîner des dommages matériels** si elle n'est pas évitée.

 **AVERTISSEMENT** : **Lisez tous les avertissements de sécurité et toutes les consignes.**
Le non-respect des avertissements et des consignes peut entraîner des blessures graves.

 **AVERTISSEMENT** : Pour réduire le risque de blessure, veuillez consulter le manuel d'instructions.

CONSIGNES DE SÉCURITÉ IMPORTANTES

LISEZ TOUTES LES INSTRUCTIONS AVANT D'UTILISER CE CHARIOT TRACTEUR

Lors de l'utilisation de ce chariot tracteur, des précautions de sécurité de base doivent toujours être respectées :

⚠ AVERTISSEMENT : Lorsque le chariot tracteur est relié à un tracteur ou à une tondeuse à gazon (ci-après dénommé « véhicule tracteur »), ou qu'il est remorqué par ceux-ci, suivez toutes les instructions de sécurité et d'utilisation du fabricant du véhicule tracteur relatives au véhicule tracteur et à l'opération de remorquage d'un moyen de transport tel qu'un chariot tracteur.

⚠ AVERTISSEMENT : Lire tous les avertissements de sécurité et toutes les consignes. Le non-respect des avertissements et des consignes peut entraîner des blessures graves. Toutes les précautions de sécurité doivent être suivies pour réduire les risques de blessures corporelles ou de dommages matériels, y compris, mais sans s'y limiter, les éléments suivants :

- Ce chariot tracteur est destiné à être utilisé comme chariot utilitaire pour la pelouse et le jardin. Utilisez-le de la façon prévue exclusivement. Utilisez uniquement les pièces fournies pour assembler le chariot tracteur.
- Gardez en permanence le contrôle du chariot tracteur et de tout véhicule tracteur s'il est relié au chariot tracteur.
- Ne permettez pas le transport de passagers humains ou d'animaux dans le chariot tracteur. Tenez les enfants, les spectateurs et les animaux éloignés de la zone de travail lors de l'utilisation du chariot tracteur.
- Restez vigilant. Maintenez les cheveux, les vêtements amples, les doigts et toutes les parties du corps à l'écart des ouvertures et des pièces mobiles, que le chariot tracteur soit à l'arrêt ou en mouvement. Faites preuve de bon sens. Portez attention à votre environnement.
- Ne dépassez pas la capacité de freinage du véhicule tracteur. Le poids de la charge dans le chariot tracteur, ou un déplacement de la charge, pourrait affecter la capacité de freinage et/ou la stabilité du véhicule tracteur.
- Ne dépassez pas la vitesse maximale de remorquage du chariot tracteur de 8 km/h (5 mi/h) ou la vitesse maximale de remorquage du véhicule tracteur, la plus faible des deux.
- Ne dépassez pas la capacité de charge maximale de 800 lb (363 kg) en cas de remorquage (ou la capacité de charge maximale du véhicule de remorquage, selon la plus faible des deux),

350 lb (159 kg) en cas d'utilisation de la fonction de pivotement, ou 150 lb (68 kg) en cas d'utilisation de la fonction de brouette.

- Ne dépassez pas le taux de gonflage maximal du pneu du chariot tracteur imprimé sur le côté du pneu du tracteur.
- N'utilisez pas le chariot tracteur sur l'autoroute ou sur d'autres routes réglementées.
- N'utilisez pas le chariot tracteur sur une pente ou une inclinaison importante, ou sur une pente supérieure à 10°.
- N'utilisez pas le chariot tracteur s'il présente des signes de dysfonctionnement de quelque nature que ce soit, s'il ne fonctionne pas correctement, s'il a été endommagé ou s'il a subi un choc physique.
- Évitez d'exposer le chariot tracteur à des matériaux inflammables ou corrosifs. Ne brûlez pas de matériaux dans la benne du chariot tracteur et n'exposez pas le tracteur à des matériaux en feu ou à des produits chimiques dangereux.
- Entretenez le chariot tracteur avec soin. Suivez les directives pour un nettoyage, un entretien et un entreposage appropriés.
- Entrepozez-le lorsqu'il n'est pas utilisé. Suivez les directives d'entreposage recommandées lorsque vous ne l'utilisez pas.

Consignes de sécurité supplémentaires

AVERTISSEMENT : Utilisez TOUJOURS des lunettes de sécurité et d'autres équipements de protection individuelle (EPI) pendant les activités de montage, d'utilisation, de nettoyage ou d'entretien. Les lunettes de tous les jours ne sont PAS des lunettes de sécurité. TOUJOURS PORTER UN ÉQUIPEMENT DE SÉCURITÉ CERTIFIÉ (protection oculaire ANSI Z87.1 (CAN/CSA Z94.3)).

⚠ MISE EN GARDE : Avant d'effectuer toute opération de nettoyage ou d'entretien, assurez-vous que le chariot tracteur est détaché de tout véhicule tracteur. Assurez-vous que le chariot tracteur est sur un terrain plat et immobilisé. **N'essayez pas** de nettoyer ou d'effectuer l'entretien du chariot du tracteur lorsqu'il est en mouvement.

CONSERVER CES INSTRUCTIONS

⚠ WARNING	⚠ ADVERTENCIA!	⚠ ATTENTION
1. DO NOT CARRY PASSENGERS 2. DO NOT EXCEED MAXIMUM TOWING SPEED 3. NOT FOR HIGHWAY USE 4. DO NOT EXCEED LOAD CAPACITY 5. STAY OFF STEEP SLOPES AND GRADES 6. VEHICLE BRAKING AND STABILITY WILL BE AFFECTED BY HEAVY LOADS 7. REFER TO MANUAL FOR FULL INSTRUCTIONS	1. NO CARGO PASAJEROS 2. NO EXCEDA LA VELOCIDAD MÁXIMA DE REMOLQUE 3. NO USAR EN LA CARRETERA 4. NO EXCEDA LA CAPACIDAD DE CARGA DE LA CARRETILLA 5. EVITE LAS SUBIDAS Y BAJADAS EMPINADAS 6. LA CAPACIDAD DE FRENAR Y LA ESTABILIDAD SERÁN AFECTADAS CON CARGAS MUY PESADAS 7. VEA EL MANUAL PARA LAS INSTRUCCIONES COMPLETAS	1. NE PAS TRANSPORTER DE PASSENGERS 2. NE PAS DÉPASSER LA VITESSE MAXIMALE DE REMORQUAGE 3. NE PAS UTILISER SUR L'AUTOROUTE 4. NE PAS DÉPASSER LA CAPACITÉ DE CHARGE 5. ÉVITER LES PENTES ET LA STABILITÉ DU VÉHICULE SERONT TOUCHÉES PAR DES CHARGES LOURDES 6. LE FREINAGE ET LA STABILITÉ DU VÉHICULE SERONT TOUCHÉES PAR DES CHARGES LOURDES 7. CONSULTER LE MANUEL POUR DES INSTRUCTIONS COMPLÈTES



MODE D'EMPLOI

Une fois l'assemblage du chariot tracteur terminé, consultez les instructions du fabricant du véhicule tracteur pour connecter ou atteler le chariot tracteur au véhicule tracteur.

Lors du chargement du matériel dans le chariot tracteur :

- Placez les articles les plus lourds au fond du chariot tracteur, et vers l'avant (plus près du véhicule tracteur et de la languette du chariot).
- Placez les articles plus légers et plus petits près de l'arrière et sur le dessus.
- Fixez les matériaux en vrac dans le chariot tracteur.

Si vous reculez le chariot tracteur alors qu'il est attaché à un véhicule tracteur, réduisez la vitesse et le freinage pour éviter la mise en portefeuille du chariot tracteur.

Chariot tracteur

1. Pour convertir le chariot tracteur en chariot de remorquage : (Voir la Figure 13 à la page 6.)
 - a. Retirez l'axe d'épaulement de 3/8 po x 3 po (U) et la goupille fendue bêta (X) de la languette avant.
 - b. Faites pivoter la languette avant vers l'extérieur et fixez-la en position de remorquage à l'aide de l'axe d'épaulement de 3/8 po x 3 po (U) et de la goupille bêta (X).
2. Consultez le manuel du propriétaire du véhicule pour obtenir des instructions sur la conduite en toute sécurité sur les pentes.
3. Vérifiez toujours que votre tracteur a des capacités de remorquage et de freinage suffisantes lorsque vous transportez un poids important dans votre chariot. Soyez très prudent lorsque vous travaillez sur des pentes.

⚠ AVERTISSEMENT : Ne dépassez pas la capacité de poids de 136 kg (300 lb) du chariot. Un pied cube de terre pèse environ 36 kg (80 lb).

⚠ MISE EN GARDE : Le freinage et la stabilité du véhicule peuvent être affectés par l'ajout d'un accessoire ou d'une fixation. Soyez attentif aux changements de conditions sur les pentes.

4. Pour une manipulation et une traction optimales, répartissez uniformément le poids de la charge dans le chariot.
5. Pour déverser les matériaux du chariot, retirez l'axe d'épaulement de 1 3/4 po de longueur (T) du loquet de la languette et libérez le loquet. La benne du chariot bascule alors vers l'arrière pour vider son contenu. Après avoir vidé la benne, tirez l'avant de la benne vers le bas, vers la languette du chariot, jusqu'à ce que le loquet

se mette en place. Réinstallez l'axe d'épaulement dans le loquet pour empêcher le relâchement accidentel du loquet.

6. La vitesse maximale de remorquage de ce chariot est de 5 mi/h (8 km/h).

Lorry

⚠ AVERTISSEMENT : Laissez toujours l'axe d'épaulement dans le verrou du loquet lorsque vous utilisez le chariot comme lorry.

1. Pour convertir le lorry en chariot de remorquage : (Voir la Figure 13 à la page 6.)
 - a. Retirez l'axe d'épaulement de 3/8 po x 3 po (U) et la goupille fendue bêta (X) de la languette avant.
 - b. Faites pivoter la languette avant dans la position d'entreposage sous la languette arrière et fixez-la en place à l'aide de l'axe d'épaulement de 3/8 po x 3 po (U) et de la goupille bêta (X).
2. Pour une manipulation optimale et pour éviter tout basculement accidentel, répartissez uniformément le poids de la charge dans le chariot.
3. Ne chargez pas plus que ce que vous pouvez manipuler et contrôler confortablement (pas plus de 150 lb (68 kg)).
4. Pour déverser les matériaux du lorry, soulevez la poignée et inclinez le chariot vers l'avant. Veillez à ce que le mécanisme de verrouillage de la languette soit verrouillé et fixé avec l'axe à épaulement pour empêcher le relâchement accidentel du verrouillage.

NETTOYAGE

AVIS : N'utilisez jamais de solvants ou d'autres produits chimiques agressifs pour nettoyer le chariot tracteur. Ces produits chimiques peuvent affaiblir les matériaux des composants.

Essayez les composants exposés, y compris l'intérieur de la benne, après l'utilisation et/ou avant le stockage. Utilisez un chiffon humidifié uniquement avec de l'eau et du savon doux.

ENTREPOSAGE

Stockez le chariot tracteur dans un endroit sec, à l'abri de la lumière directe du soleil et de toute source d'humidité.

ENTRETIEN

Utilisez une pompe à vélo ou une pompe à main similaire pour maintenir la pression du pneu indiquée sur le côté du pneu.

▲ AVERTISSEMENT : *Ne dépassez pas le taux de gonflage maximal du pneu du chariot tracteur indiqué sur le côté du pneu du tracteur.*

ENREGISTREMENT EN LIGNE

Merci de votre achat. Enregistrez votre produit dès maintenant pour :

- **ENTRETIEN AU TITRE DE LA GARANTIE :**
L'enregistrement de votre produit vous permettra d'obtenir un service au titre de la garantie plus efficace en cas de problème avec votre produit.
- **CONFIRMATION DE PROPRIÉTÉ :** En cas de sinistre, tel qu'un incendie, une inondation ou un vol, votre certificat de propriété servira de preuve d'achat.
- **POUR VOTRE SÉCURITÉ :** L'enregistrement de votre produit nous permettra de communiquer avec vous dans le cas peu probable où un avis de sécurité serait requis en vertu de la loi fédérale sur la sécurité des consommateurs.

Inscrivez-vous en ligne à l'adresse
www.dewalt.com/register.

Garantie limitée de trois ans

La garantie de ce produit est offerte par : Agri-Fab, Inc. (800) 448-9282

Cette garantie limitée de trois (3) ans vous donne, en tant qu'acheteur original du produit, des droits juridiques spécifiques. Vous pouvez également avoir d'autres droits qui varient d'une province à l'autre.

Agri-Fab, Inc. (Agri-Fab) garantit à l'acheteur original du produit que chaque produit sera exempt de défauts de matériaux et de fabrication, dans des conditions normales d'utilisation et d'entretien, pendant une période de trois (3) ans à compter de la date d'achat. Agri-Fab n'offre aucune autre garantie expresse, et toutes les garanties implicites, y compris les garanties d'aptitude et de qualité marchande, sont limitées à trois (3) ans à compter de la date d'expédition par Agri-Fab.

Si le produit ne fonctionne pas comme prévu, appelez notre service à la clientèle au 1 800 448-9282. Pendant la période de garantie, Agri-Fab réparera ou remplacera toute pièce jugée défectueuse lors de notre examen. Agri-Fab, Inc. (Agri-Fab) se réserve le droit d'exiger le retour du produit défectueux avec la preuve d'achat pour établir une réclamation au titre de cette garantie. La période de garantie n'est pas prolongée si nous réparons ou remplaçons le produit.

Tous les frais d'expédition sont la responsabilité du client.

Cette garantie limitée ne couvre pas les dommages ou les défauts découlant du transport, du stockage, de l'entretien, d'une utilisation inappropriée, d'une négligence, d'un accident, de l'usure normale, de modifications ou d'une utilisation ou de toute autre activité ou action non conforme au manuel d'instructions. Toutes les pièces considérées comme des pièces d'usure ne font pas partie de la garantie limitée.

En aucun cas Agri-Fab ne sera tenue responsable des dommages accessoires, spéciaux, consécutifs ou punitifs, ou des honoraires d'avocat, des dépenses, des pertes ou des retards qui seraient la conséquence d'un dommage, d'une défaillance ou d'une formation inadéquate sur le produit, sans toutefois se limiter aux réclamations pour perte de profits.

REMARQUE : *Les limitations sur la durée de la garantie implicite ou les dommages indirects peuvent ne pas s'appliquer à vous si votre province ne le permet pas. La présente garantie vous donne des droits légaux spécifiques en plus des droits que vous avez en vertu de la loi provinciale.*

© 2022 DEWALT

DEWALT® et GUARANTEED TOUGH® sont des marques déposées de DEWALT Industrial Tool Co, utilisées sous licence. Tous droits réservés.





Le motif à couleurs jaune et noir est une marque de commerce pour les outils électriques et les accessoires DEWALT. Fabriqué en Chine.



Fabriqué sous licence et distribué par :

Agri-Fab, Inc.
809 South Hamilton
Sullivan, IL 61951 É.-U.

Téléphone : 1 800 448-9282

Definiciones: Símbolos y palabras de alerta de seguridad

-  **PELIGRO:** Indica una situación peligrosa inminente la cual, si no se evita, **provocará la muerte o lesiones graves.**
-  **ADVERTENCIA:** Indica una posible situación peligrosa la cual, si no se evita, **puede provocar la muerte o lesiones graves.**
-  **PRECAUCIÓN:** Indica una posible situación peligrosa la cual, si no se evita, **podría provocar lesiones leves o moderadas.**
-  Usado sin palabra indica un mensaje relacionado con la seguridad.
- AVISO:** Indica una práctica **no relacionada con las lesiones personales** la cual, si no se evita, **podría provocar daños a la propiedad.**
-

-  **ADVERTENCIA:** **Lea todas las advertencias de seguridad y todas las instrucciones.**
No cumplir con las advertencias e instrucciones puede provocar lesiones graves.
-  **ADVERTENCIA:** Para reducir el riesgo de lesiones, lea el manual de instrucciones.

INSTRUCCIONES IMPORTANTES DE SEGURIDAD

LEA TODAS LAS INSTRUCCIONES ANTES DE USAR ESTE CARRO DE TRACTOR

Al usar este carro, se deben tomar precauciones básicas de seguridad en todo momento:

- ⚠️ ADVERTENCIA:** Cuando use el carro de tractor conectado o remolcado por un tractor o cortadora de césped (que en lo sucesivo llamaremos "vehículo remolcador"), siga todas las instrucciones de seguridad y uso del fabricante del vehículo remolcador en lo que respecta al mismo vehículo y su utilización para remolcar, por ejemplo, un carro de tractor.
- ⚠️ ADVERTENCIA:** Lea todas las advertencias de seguridad y todas las instrucciones. Hacer caso omiso a las advertencias e instrucciones puede provocar lesiones graves. Se deben seguir todas las precauciones de seguridad para reducir el riesgo de lesiones personales o daños a la propiedad, incluidas, entre otras, las siguientes:

- **Este carro de tractor está diseñado para usarse como un carro utilitario para césped y jardín.** Úselo únicamente con ese fin previsto. Use solo las piezas provistas para ensamblar el carro de tractor.
- **En todo momento, mantenga el control del carro de tractor y de cualquier vehículo remolcador que se encuentre conectado a este.**
- **Nunca transporte personas ni animales en el carro de tractor.** Mantenga a los niños, transeúntes y animales lejos del área de trabajo cuando use el carro del tractor.
- **Manténgase atento.** Mantenga el cabello, la ropa suelta, los dedos y todas las partes del cuerpo alejados de aberturas y partes móviles, ya sea que el carro esté detenido o en movimiento. Use el sentido común. Preste atención a lo que lo rodea.
- **No exceda la capacidad de frenado del vehículo remolcador.** El peso de la carga en el carro de tractor, o un cambio en la carga, podría afectar la capacidad de frenado y/o la estabilidad del vehículo remolcador.
- **No exceda la velocidad máxima de remolque del carro de tractor de 5 mph (8 km/h) o la velocidad máxima de remolque del vehículo remolcador, la que sea menor.**
- **No exceda la capacidad de carga máxima de 800 lb (363 kg) al remolcar (o bien, la capacidad de carga máxima del vehículo remolcador,**

la que sea menor); 350 lb (159 kg), al usar la función giratoria; o 150 lb (68 kg), al usar la función de carretilla.

- **No exceda el límite máximo de inflado de las ruedas del carro de tractor, impreso en el costado de cada neumático.**
- **No use el carro de tractor en autopistas ni en otras carreteras reguladas.**
- **No use el carro de tractor en una pendiente o inclinación pronunciada, ni en una pendiente superior a 10°.**
- **No use el carro de tractor si muestra algún signo de posible mal funcionamiento, no funciona correctamente, se ha dañado o ha sufrido un golpe físico.**
- **Evite exponer el carro a materiales inflamables o corrosivos.** No quemé materiales en el portacargas ni exponga el carro a materiales en llamas o productos químicos dañinos.
- **Realice un mantenimiento cuidadoso del carro de tractor.** Siga las instrucciones para una limpieza, mantenimiento y almacenamiento adecuados.
- **Guarde el carro cuando no se use.** Para guardar, siga las instrucciones recomendadas cuando la unidad no esté en uso.

Instrucciones de seguridad adicionales

⚠️ ADVERTENCIA: SIEMPRE utilice gafas de seguridad y demás equipos de protección personal (EPP) durante las actividades de montaje, uso, limpieza o mantenimiento. Los anteojos de uso diario NO son gafas de seguridad. SIEMPRE UTILICE EQUIPOS DE SEGURIDAD CERTIFICADOS (protección ocular ANSI Z87.1 (CAN/CSA Z94.3)).

⚠️ PRECAUCIÓN: Antes de realizar cualquier actividad de limpieza o mantenimiento, asegúrese de que el carro de tractor esté desconectado del vehículo remolcador. Asegúrese de que el carro de tractor esté nivelado e inmovilizado. **NO** intente limpiar ni hacer mantenimiento al carro mientras se encuentra en movimiento.

GUARDE ESTAS INSTRUCCIONES

⚠️ WARNING	⚠️ ¡ADVERTENCIA!	⚠️ ATTENTION
1. DO NOT CARRY PASSENGERS 2. DO NOT EXCEED MAXIMUM TOWING SPEED 3. NOT FOR HIGHWAY USE 4. DO NOT EXCEED LOAD CAPACITY 5. STAY OFF STEEP SLOPES AND GRADES 6. VEHICLE BRAKING AND STABILITY WILL BE AFFECTED BY HEAVY LOADS 7. REFER TO MANUAL FOR FULL INSTRUCTIONS 46991	1. NO CARGUE PASAJEROS 2. NO EXCEDA LA VELOCIDAD MÁXIMA DE REMOLQUE 3. NO USAR EN LA CARRETERA 4. NO EXCEDA LA CAPACIDAD DE CARGA DE LA CARRETTILLA 5. EVITE LAS SUBIDAS Y BAJADAS EMPINADAS 6. LA CAPACIDAD DE FRENAR Y LA ESTABILIDAD SERÁN AFECTADAS CON CARGAS MAYORES 7. VEA EL MANUAL PARA LAS INSTRUCCIONES COMPLETAS	1. NE PAS TRANSPORTER DE PASSAGERS 2. NE PAS DÉPASSER LA VITESSE MAXIMALE DE REMORQUAGE 3. NE PAS UTILISER SUR L'AUTOROUTE 4. NE PAS DÉPASSER LA CAPACITÉ DE CHARGÉ 5. ÉVITER LES FORTES PENTES 6. LE FREINAGE ET LA STABILITÉ DU VÉHICULE SERONT TOUCHÉS PAR DES CHARGES LOURDES 7. CONSULTER LE MANUEL POUR DES INSTRUCTIONS COMPLÈTES

FUNCIONAMIENTO

Una vez finalizado el ensamblaje del carro de tractor, consulte las instrucciones del fabricante del vehículo remolcador para conectarle o engancharle el carro.

Al cargar material en el carro de tractor:

- Coloque los objetos más pesados en la parte inferior y hacia el frente (más cerca del vehículo remolcador y la lengüeta del carro).
- Coloque los objetos más livianos y pequeños cerca de la parte trasera y superior.
- Asegure los materiales sueltos en el carro de tractor.

Si retrocede el carro de tractor mientras está conectado a un vehículo remolcador, reduzca la velocidad y el frenado para evitar que el carro se doble.

Carro de remolque

1. Para pasar el carro de empujar a remolcar: (Ver figura 13, página 26).
 - a. Retire el pasador de horquilla de 3/8 in x 3 in (U) y la chaveta de horquilla (X) de la lengüeta delantera.
 - b. Gire la lengüeta delantera hacia afuera y asegúrela en la posición de remolque con el pasador de horquilla de 3/8 in x 3 in (U) y la chaveta de horquilla (X).
2. Consulte el manual del propietario del vehículo para obtener instrucciones sobre la utilización segura en pendientes.
3. Siempre haga una prueba antes para asegurarse de que su tractor tenga las capacidades de remolque y frenado necesarias cada vez que transporte un peso considerable en su carro. Tenga mucho cuidado cuando lo use en pendientes.

⚠ ADVERTENCIA: No exceda la capacidad de peso del carro de 300 lb (136 kg). Un pie cúbico de tierra pesa aproximadamente 80 lb (36 kg).

⚠ PRECAUCIÓN: El frenado y la estabilidad del vehículo pueden verse afectados al agregar un accesorio o remolque. Esté atento a las condiciones cambiantes en las pendientes.

4. Para un mejor manejo y tracción, distribuya el peso de la carga de manera uniforme en el carro.
5. Para descargar material del carro, quite el pasador de horquilla de 1-3/4 in de largo (T) de la chaveta en la lengüeta y suelte el pestillo. El portacargas del carro se inclinará hacia atrás para volcar su contenido. Después de vaciarlo, jale la parte delantera del portacargas hacia la lengüeta del carro hasta que el enganche encaje en su lugar. Vuelva a instalar el pasador de horquilla en el pestillo para evitar que se suelte por accidente.

6. La velocidad máxima de remolque para este carro es de 5 mph (8 km/h).

Carro de empuje

⚠ ADVERTENCIA: Deje el pasador de horquilla en la traba del pestillo en todo momento, mientras usa el carro como carro de empuje.

1. Para pasar el carro de remolcar a empujar: (Ver la figura 13, página 6).
 - a. Retire el pasador de horquilla de 3/8 in x 3 in (U) y la chaveta de horquilla (X) de la lengüeta delantera.
 - b. Gire la lengüeta delantera a la posición de almacenamiento, debajo de la lengüeta trasera, y asegúrela con el pasador de horquilla de 3/8 in x 3 in (U) y la chaveta de horquilla (X).
2. Para un mejor manejo y prevenir vertidos accidentales, distribuya el peso de la carga de manera uniforme en el carro.
3. No cargue más de lo que pueda manejar y controlar cómodamente (no más de 150 lb (68 kg)).
4. Para descargar material del carro de empuje, levante la empuñadura e incline el carro hacia adelante. Asegúrese de que el mecanismo de cierre con pestillo de la lengüeta esté trabado y asegurado con el pasador de horquilla para evitar que se suelte accidentalmente.

LIMPIEZA

⚠ AVISO: Nunca use solventes ni otros productos químicos agresivos para limpiar el carro de tractor. Estos químicos podrían debilitar los materiales que lo componen.

Limpie los componentes expuestos, incluido el interior del portacargas, después del uso y/o antes de guardar el carro. Utilice un paño humedecido solo con agua y jabón suave.

ALMACENAMIENTO

Guardé el carro de tractor en un lugar seco, alejado de la luz solar directa y de cualquier fuente de humedad.

MANTENIMIENTO

Utilice una bomba manual de bicicleta o similar para mantener la presión de las ruedas, impresa en el lateral de cada neumático.

⚠ ADVERTENCIA: No exceda el límite máximo de inflado de las ruedas del carro de tractor, impreso en el costado de cada neumático.

REGISTRO EN LÍNEA

Gracias por su compra. Registre su producto ahora para:

- **SERVICIO DE GARANTÍA:** El registro de su producto le ayudará a obtener un servicio de garantía más eficiente en caso de que haya un problema con su producto.
- **CONFIRMACIÓN DE PROPIEDAD:** En caso de una pérdida reclamable al seguro debida a causas como incendio, inundación o robo, su registro de propiedad servirá como comprobante de compra.
- **PARA SU SEGURIDAD:** El registro de su producto nos permitirá comunicarnos con usted en el caso poco probable de que se requiera una notificación de seguridad según la Ley Federal de Seguridad del Consumidor.

Regístrese en línea en www.dewalt.com/register.

Garantía limitada de tres años

La garantía de este producto está cubierta por: Agri-Fab, Inc. (800) 448-9282

Esta garantía limitada de tres (3) años le otorga a usted, el comprador original del producto, derechos legales específicos. Según el estado, es posible que le correspondan otros derechos adicionales.

Agri-Fab, Inc. (Agri-Fab) garantiza al comprador original del producto que cada producto no tendrá defectos en los materiales y en la mano de obra, siempre que esté dentro del uso y las condiciones normales, por un período de tres (3) años desde la fecha de compra. Agri-Fab no ofrece otras garantías expresas; además, todas las garantías implícitas, incluidas las de idoneidad y comerciabilidad, están limitadas a tres (3) años a partir de la fecha de envío desde Agri-Fab.

Si el producto no funciona según lo previsto, llame a nuestra línea directa de atención al cliente al +1-800-448-9282. Dentro del período de garantía, Agri-Fab reparará o reemplazará cualquier pieza que encontremos defectuosa durante la revisión que realizamos. Agri-Fab se reserva el derecho de exigir la devolución del producto defectuoso con el comprobante de compra para establecer un reclamo bajo esta garantía. El período de garantía no se extiende si reparamos o reemplazamos el producto. Todos los gastos de envío correrán a cargo del cliente.

Esta garantía limitada no cubre ningún daño o defecto resultante del transporte, almacenamiento, mantenimiento, uso inadecuado, negligencia, accidente, desgaste normal, modificaciones u operación o cualquier otra actividad o acción que no esté de acuerdo con el manual de instrucciones. Las piezas que se consideren piezas desgastables no forman parte de la garantía limitada.

En ningún caso, Agri-Fab será responsable de ningún daño incidental, especial, consecuente o punitivo, ni de honorarios de abogados, gastos, pérdidas o retrasos que se atribuyan a algún daño, fallo o capacitación inadecuada en el uso del producto; asimismo, tampoco será responsable de reclamos por pérdida de beneficios, entre otros.

NOTA: *Las limitaciones en la duración de la garantía implícita y/o los daños consecuentes podrían no aplicarse en su caso si su estado no lo permite. Esta garantía le brinda derechos legales específicos, además de los derechos que puedan corresponderle según la ley estatal.*

© 2022 DEWALT

DEWALT® y GUARANTEED TOUGH® son marcas comerciales registradas de DEWALT Industrial Tool Co., utilizadas bajo licencia. Todos los derechos reservados.

La composición de color amarillo y negro es una marca comercial de las herramientas eléctricas y accesorios DEWALT. Hecho en China.

Fabricado bajo licencia y distribuido por:

Agri-Fab, Inc.
809 South Hamilton
Sullivan, IL 61951 EE. UU.

Teléfono: 1 800 448-9282
www.agri-fab.com

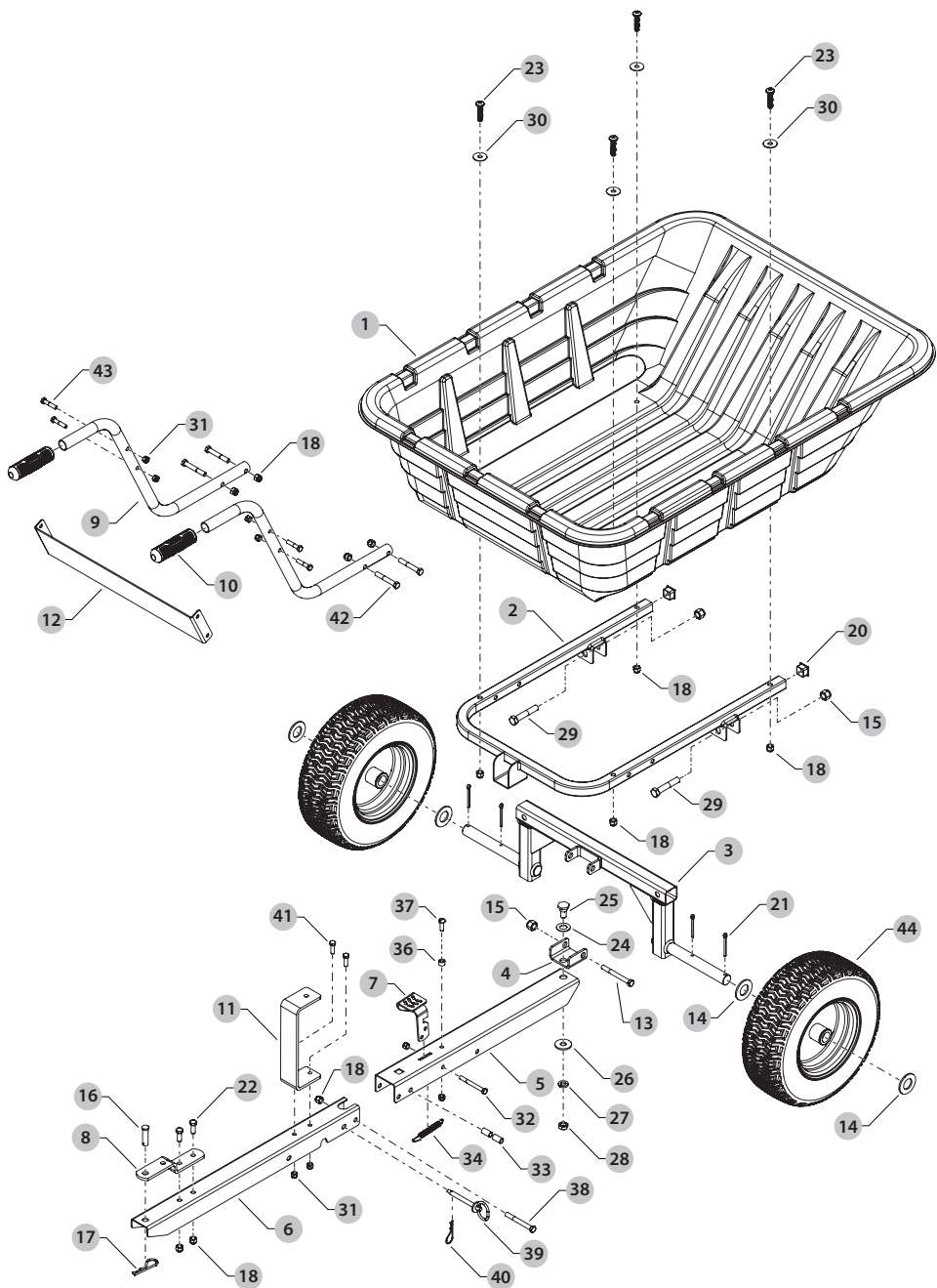

ENGLISH

REF.	QTY.	PART #	DESCRIPTION	REF.	QTY.	PART #	DESCRIPTION
1	1	2-196	POLY BED	23	4	2-96	BOLT, TRUSSHEAD 3/8-16 X 1.75
2	1	6-58YL1	ASS'Y, FRAME	24	1	R19212016	WASHER, .656 X 1.25 X .059
3	1	6-59YL1	ASS'Y, AXLE	25	1	47363	BOLT, 1/2-20 X 1-1/8
4	1	28750YL1	CLEVIS, PIVOT	26	1	R19172410	WASHER, .531 X 1.5 X .134
5	1	6-891YL1	TONGUE, REAR	27	1	43353	WASHER, LOC 1/2
6	1	2-434YL1	TONGUE, FRONT	28	1	HA124934	NUT, HEX 1/2-20 JAM
7	1	28258-CBL3	LATCH, FOOT PEDAL	29	2	43510	BOLT, HEX 1/2-13 X 2-3/4 GR5
8	1	23687-CBL3	BRACKET, HITCH	30	4	141	WASHER, .378 X 1.25 X .061
9	2	2-436	TUBE, HANDLE	31	8	47810	NUT, HEX .312-18 NYLOC
10	2	2-624	GRIP, 1" W/DEWALT LOGO	32	1	46782	BOLT, HEX 5/16-18 X 3 GR5
11	1	2-437YL1	BRACKET, STAND	33	2	4-49	SPACER, 1/2 OD X 14 GA X .87
12	1	2-625YL1	PLATE, HANDLE SUPPORT	34	1	47408	SPRING, EXTENSION PLTD
13	1	4-48	BOLT, 1/2-13 X 3.25	35	1	47622	SPRING PULLER (NOT SHOWN)
14	4	43528	WASHER, 1" SAE 1.06 X 2 X .13	36	1	23727	SPACER, .310 ID X .560 OD X .36
15	3	41657	NUT, HEX 1/2-13 NYLOCK	37	1	42673	SCREW, RH SLOT 5/16-18 X 1.0
16	1	HA23638	PIN, CLEVIS 1/2 X 1-3/4	38	1	46938	BOLT, HEX 3/8-16 X 3-1/4 GR5
17	1	714-0117	PIN, HAIR COTTER 5/32 X 3	39	1	2-626	PIN, CLEVIS 3/8" X 3" W/LOOP
18	11	HA21362	NUT, HEX 3/8-16 NYLOC	40	1	43343	PIN, HAIR COTTER 3/32 X 2-5/16
19	—	—	—	41	2	43063	BOLT, HEX 5/16-18 X 1 G5
20	2	41778	PLUG, 1 SQ X 16 GA	42	4	43432	BOLT, HEX 3/8-16 X 2-1/2 GR5
21	4	46855	PIN, COTTER 3/16 X 2	43	4	43085	BOLT, HEX 5/16-18 X 1-1/2 G5
22	2	43001	BOLT, HEX 3/8-16 X 1 GR5	44	2	42159G	WHEEL

Agri-Fab, Inc. 809 South Hamilton Sullivan, IL. 61951 U.S.A.
(12/12/22) Part No. 3-193 DXTB0573 Copyright © 2022 Agri-Fab

DEWALT®, GUARANTEED TOUGH® and the yellow/black color scheme are trademarks for DEWALT power tools, outdoor equipment, accessories, anchors and concrete adhesives and used under license.

Product may differ from that pictured. Does not affect function.